

MPG

Полноростовая моторизированная калитка

- Провоз или пронос груза, проход людей с ограниченными возможностями
- Безопасное усилие на створках
- Возможность встраивания индукционной петли в формирователь прохода (опция)
- Энергоэффективный и не требующий обслуживания МНТМ™ привод
- Разработан с учетом ресурса 10 000 000 циклов



Параметры	MPG 162	MPG 172
Исполнение	размещение рядом с турникетом	отдельно стоящая калитка
Привод	МНТМ™	МНТМ™
Напряжение питания	110 – 240 В ~, 50/60 Гц	110 – 240 В ~, 50/60 Гц
Потребление	85 Вт (включая замок)	85 Вт (включая замок)
Интенсивность	100 %	100 %
Время открытия/закрытия	~ 3 с	~ 3 с
Ширина прохода	1087 мм	1070 мм
Степень защиты	IP 43 (IP 54 опционально)	IP 43 (IP 54 опционально)
Размеры (Д x Ш x В)	1451 x 500 (без направляющего поручня) x 2235 мм	1623 x 500 (без направляющего поручня) x 2235 мм
Вес	~ 220 кг	~ 250 кг
Температурный диапазон	-25 ... +50 °С	-25 ... +50 °С

Стандартные и опциональные цвета

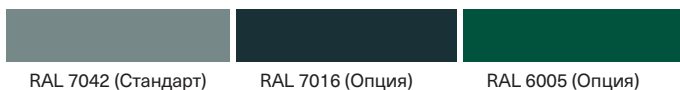

RAL 7042 (Стандарт)

RAL 7016 (Опция)

RAL 6005 (Опция)

Специальные цвета доступны по шкале RAL

Сфера применения



Размеры

MPG 162
Вид спереди с внутренней стороны

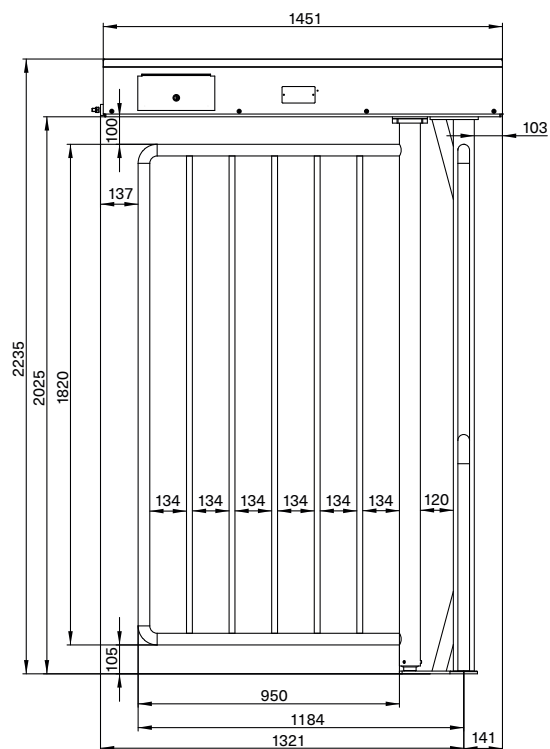

MPG 172
Вид спереди с внутренней стороны

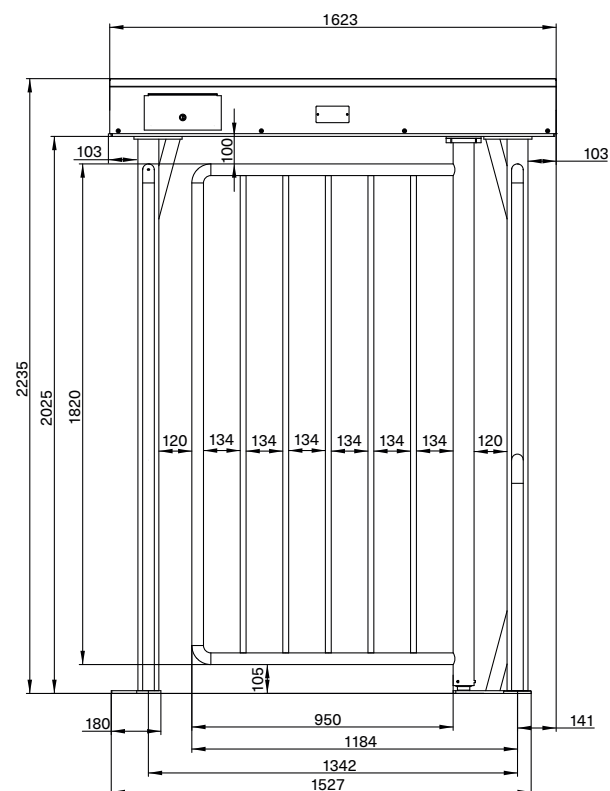

MPG 162 и MPG 172
Вид сбоку

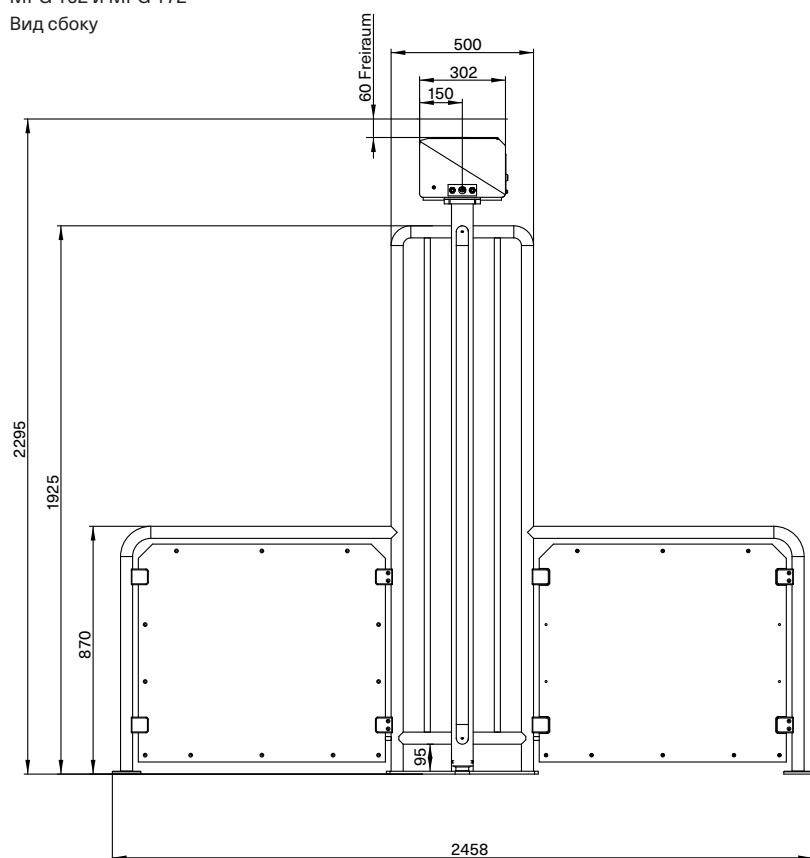

MPG 162
Вид снизу

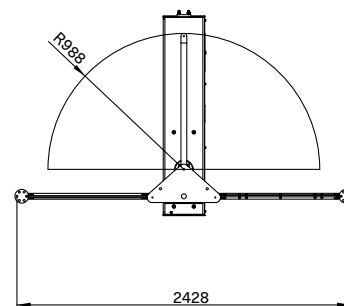

MPG 172
Вид снизу

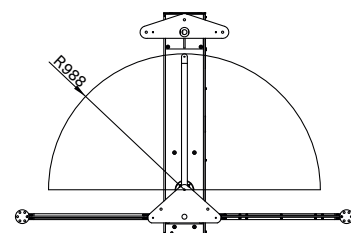

MPGПолноростовая
моторизованная калитка**MPG в базовой конфигурации****Артикул****Описание****Моторизованная калитка MPG 162**

MPG162CA100

Моторизованная калитка MPG 162¹, цвет RAL 7042

MPG162CA180

Моторизованная калитка MPG 162¹, цвет RAL6005 и RAL7016

MPG162CA140

Моторизованная калитка MPG 162¹, цвет RAL 7042, створка из нержавеющей стали

MPG162CA160

Моторизованная калитка MPG 162¹, цвет RAL6005 и RAL7016, створка из нержавеющей стали**Моторизованная калитка MPG 172**

MPG172CA100

Моторизованная калитка MPG 172¹, цвет RAL 7042

MPG172CA180

Моторизованная калитка MPG 172¹, цвет RAL6005 и RAL7016

MPG172CA140

Моторизованная калитка MPG 172¹, цвет RAL 7042, створка из нержавеющей стали

MPG172CA160

Моторизованная калитка MPG 172¹, цвет RAL6005 и RAL7016, створка из нержавеющей стали

Опции для калитки MPG	
Артикул	Описание
Замок⁴	
VRM3	Замок, нормально открытый
VRM4	Замок, нормально закрытый
Подсветка	
BELEDDS	Подсветка MPG 162 ⁵ и MPT *3*/172 с датчиком света
BELED	Подсветка MPG 162 ⁵ and MPT *3*/172 без датчика света

Крыша и дренаж	
PDACHG17R	Односкатная крыша для MPG172 (внутренняя часть RAL9002/внешняя часть RAL9006), 4 кронштейна RAL7042, L (ширина прохода) = 2674 мм, W = 1974 мм, универсальная рама RAL 7042, с водосточным желобом, без водосточной трубы
PDACHG17FX	Крыша PDACHG17R, окрашенная в специальный цвет
ADACHG17R	Крыша, цвет RAL7042, для MPT*5*, (внутренняя часть RAL9002/внешняя часть RAL9006), с желобом и поперечинами, сливное отверстие внутри справа или снаружи слева, с желобом, без водостока, L (ширина прохода) = 1667 мм, W = 1703 мм
ADACHG17FX	Крыша ADACHG17R, окрашенная в специальный цвет
SL124	Окраска крыши в дополнительный цвет ³

Монтажные пластины	
FURAG170	Монтажная пластина для MPG172 без крыши, без формователя прохода
FURAG173	Монтажная пластина для MPG172 без крыши, с формователем прохода и 2-мя индукционными петлями

Монтажные пластины для крыши	
FURA170D	Монтажная пластина для MPG172 с крышей без формователя прохода
FURA173D	Монтажная пластина для MPG172 с крышей с формователем прохода и 2-мя индукционными петлями

Опции для калитки MPG	
Артикул	Описание
Дополнительный SPS блок	
MPG1**CA1*3	Дополнительная плата управления PLC с 2-мя входами для индукционных петель

Запчасти

Запросы по запчастям отправляйте на ru.service@faac.ru

- ¹ Вместе с MPT турникетом.
- ² Установка 1 шт. без примыкающих турникетов и калиток
- ³ Порошковая окраска RAL 7042 (Стандарт), RAL 6005 and RAL 7016.
- ⁴ Замок включает установку.
- ⁵ Включает 4 светильника и монтажный кронштейн
- ⁶ Для идентификации велосипеда или самоката